



# *C4 Kjettingtalje*

## *Bruksanvisning*

Leverandør: Crane Partner AS  
Jekteviken 6A, 5006 Bergen Norway  
P: +47 55 32 58 00  
post@cranepartner.no  
www.cranepartner.no

WHM-0027 Rev. 06





# Innhold

1.	Dimensjoner og spesifikasjoner .....	4
2.	Valg av talje .....	5
3.	Fremgangsmåte før bruk .....	6
4.	Informasjon om sikker bruk .....	7
5.	Prosedyrer for oppbevaring og kontroll .....	8
6.	Praktiske hensyn ved bruk av C4 under vann .....	9
7.	Inspeksjonskategori for reservedeler .....	10
8.	Deleliste .....	11
9.	Utvidet visning av deler .....	12
10.	Demontering av talje .....	13
11.	Vedlikehold og reparasjon .....	14-22
12.	Monteringsinstruksjoner .....	23
13.	Diverse .....	24-26
14.	Garanti .....	27

# Dimensjoner og spesifikasjoner

Enkelt fall

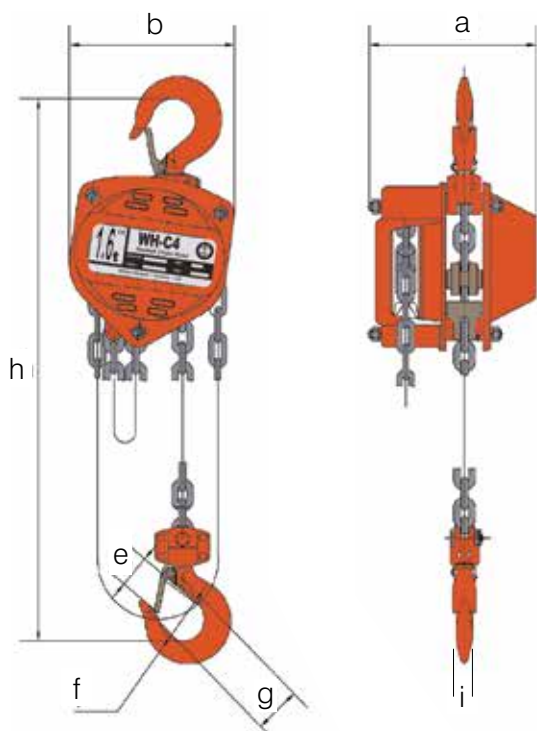

Flere fall

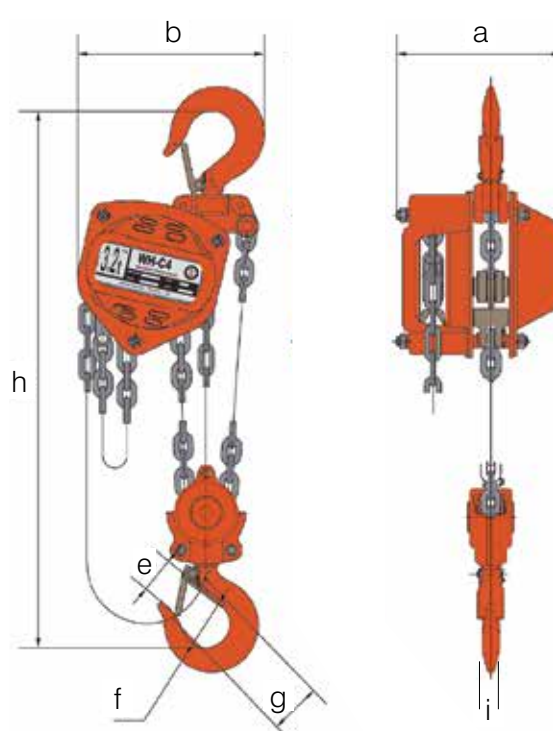

Tabell 1: Produktspesifikasjon, dimensjoner og WLL for William Hackett C4-kjettingtaljer

Del Kode	WLL tonn	Antall Fall	Lastekjetting mm	a mm	b mm	e mm	f mm	g mm	h min mm	i mm	Masse kg 3M HOL	Ekstra vekt per M kg
022.050	0,5	1	5,0 x 15	125	130	20.5	34	42.5	305	14,2	7,8	1,44
022.100	1,0	1	6,0 x 18	134	155	25.5	40	49.0	350	15,0	11,1	1,71
022.160	1,6	1	8,0 x 24	151	173	30.0	40	51.5	390	19,0	15,8	2,24
022.200	2,0	1	8,0 x 24	157	185	30.0	44	54.5	410	19,5	16,8	2,24
022.32D00	3,2	2	8,0 x 24	157	235	37.5	48	61.0	495	24,4	24,2	3,58
022.500	5,0	2	10 x 30	180	262	43.0	60	85.0	635	34,0	38,4	5,24
022.750	7,5	3	10 x 30	180	373	53.0	83	89.0	775	40,0	58,2	7,51
022/1000	10,0	4	10 x 30	180	365	53.0	83	89.0	815	40,0	68,9	9,58
022/1500	15,0	6	10 x 30	210	406	80.0	108	-	1000	56,0	116,7	13,92
022/2000	20,0	8	10 x 30	225	550	80.0	108	-	1100	56,0	149,5	19,16
022/3000	30,0	12	10 x 30	460	800	112.0*	140	-	1550	106,0	515,0	27,84
022/5000	50,0	20	10 x 30	580	840	140.0*	180	-	2000	132,0	750,0	45,20

\*Mål uten lås

## Valg av talje

William Hackett C4 kjettingtaljer er utformet for bruk i marine miljøer, men de er også egnet bruk for bruk i ombord fartøy/installasjon og på land.

Det bør tas nøye hensyn til vekten av lasten som løftes, og eventuelle dynamiske faktorer som kan påvirke lasten på taljen. Velg løftekapasitet som er lik eller større enn lasten. Ideelt sett bør ikke jekketaljer brukes til å løfte last under 10 % av deres nominelle WLL-grense.

Det er ikke ment at anbefalingene i denne håndboken går foran eksisterende sikkerhetsregler og forskrifter eller OSHA-forskrifter. I tilfelle det er konflikt mellom en regel som er angitt i denne publikasjonen og en lignende regel som allerede er satt av en enkel bedrift, bør den strengere av de to ha rang.

En grundig studie av informasjonen i denne håndboken vil gi en bedre forståelse av sikre driftsprosedyrer og gi bedre sikkerhetsmargin for mennesker og utstyr.

I samsvar med lovbestemte krav (f.eks. forskrifter for løftedrift og løfteutstyr 1998) bør alle løfteoperasjoner hvor kjettingtaljer er tenkt brukt, planlegges av en kyndig person, kreve risikovurdering og en løfteplan produseres. Løfteoperasjon bør utføres av utdannede operatører under tilsyn av en ansvarlig person. Spesifikasjonen for taljene som kreves for å oppnå en sikker løfteoperasjon må bestemmes av en kyndig person.

William Hackett C4 kjettingtaljer blir montert, påmontert kjetting og testet til den løftehøyden som er spesifisert av sluttbrukeren. Man bør nøye vurdere hvilken høyde som er nødvendig for å løfte lasten, og posisjonen til operatøren før man spesifiserer lengden på lastekjettingen og taljemodellen.

Hvis to eller flere taljer skal brukes sammen bør løftet vurderes av en kyndig person som kan ta hensyn til veiledning om fleeting som nevnes senere i denne håndboken.

William Hackett C4 kjettingtaljer kan brukes i et driftstemperaturområde fra -20 °C til +120 °C.

William Hackett C4 kjettingtaljer er egnet for flyktige løft.

Konfigurasjonen til oppsett av kjettingtaljer vises på side 4, og er i samsvar med produktspesifikasjonen, dimensjoner og sikker arbeidsbelastning (WLL) som er registrert i tabell 1 (også på side 4).

## Fremgangsmåte før bruk

Før utsending fra lagringssted må sertifiseringen som følger med kjettingtaljen bekreftes som innen dato.

Merking på taljen skal være fullt leselig og den skal stemme overens med den aktuelle sertifiseringen.

Gjennomføring av grundige kontroll av kjettingtaljen umiddelbart før bruk, vil bidra til å identifisere problemer forårsaket av utilsiktet skade, innvendig korrosjon, bremseforurensning eller feilaktig oppbevaring av talje.

Anbefalte kontroller inkluderer:

1. Om nødvendig skal taljen rengjøres før inspeksjon.
2. Typeskilt – opplysningene er tydelige og synlige
3. Kroklemper må være i god stand.
4. Er lastkjettingen slitt eller skadet. Vær spesielt oppmerksom på slitasje som oppstår i kontaktflatene inne i ledd, og skade i form av deformasjon, hakk, forlengelse eller korroderte lenker, og at kjettingen skal bevege seg fritt.
5. Tegn på at krokåpning er forstørret eller annen form for deformasjon i krokene eller oppkoblingsledd
6. Topp og bunnkrok kan rotere fritt uten last.
7. Uten belastning skal håndkjettingen når dradd med klokken gi en klar og tydelig klikkelyd når bremsesperre aktiveres.
8. På taljer med flere fall må du kontrollere at alle kabelarhjul kan roteres fritt uten belastning.
9. Kontroller at alle fester er på plass og i god stand; sikkerhetssplinter eller nyloc-muttere.
10. Åpenbare tegn til skade på løftkjettingens endefeste
11. Generell skade på taljehuset, dette kan være en indikator på forsømmelse av hele taljen.
12. Kabelarhjul bør kontrolleres for skader eller rusk
13. Kjetting guide og avtrekkere skal være fri for rusk og i god stand.
14. Bruksanvisning skal være tilgjengelig.

**Hvis noen av disse punktene ikke blir oppfylt, MÅ IKKE taljen brukes.**

## Informasjon om sikker bruk

Ikke forsøk å gjennomføre løfteoperasjoner med mindre du forstår bruken av utstyret, løfting og riggeprosedyrer, og du har fått opplæring.

William Hackett C4 kjettingtaljer er ikke utformet for løfting av personer og skal ikke brukes til dette formålet.

Bruk egnet personlig verneutstyr.

Inspiser alltid kjettingtaljen før bruk, og hvis det er synlige skader bør taljen settes i karantene for at en kyndig person skal kunne foreta en Sakkyndig Kontroll av taljen. Merkebrikke/merking skal tydelig vise identifikasjonen og andre data for taljen.

Kontroller at topp og bunnkrok er riktig plassert.

Pass på at opphengs punkt/struktur har nok lastbærende kraft og kapasitet til å bære lasten.

Ikke bruk kjettingtaljen som en kjettingslynge. Det er en løfteinnretning og egnede løftetilbehør skal innlemmes i løfteplanen for å sikre en sikker løfteoperasjon.

Hvis man skal bruke mer enn én kjettingtalje bør man lese instruksene om fleeting på side 9.

Etabler en klart definert sikkerhetssone rundt området for løfteoperasjonen.

Stå alltid til side for lasten når du betjener taljen og pass på at ingen kommer utilsiktet inn i løftesonen under løfteoperasjonen.

Pass på at lasten og kjettingen ikke er vridd, vær spesielt nøye ved bruk av taljer med flere fall.

Under løftet skal både lastekjetting og håndkjetting være rett og skal ikke berøre noen hjørner eller kanter.

Ta opp lasten jevnt og unngå sjokklaster.

Ikke utsett kjettingtaljer, kjettingslynger og komponenter for kjemikalier eller etsende væsker (enten det gjelder nedsenkning i slike løsninger eller brukt i miljøer hvor gasser er til stede), spesielt sure eller sterkt alkaliske miljøer uten å først ta kontakt med leverandøren eller produsenten.

Ikke la hengende last være uten tilsyn. I nødstilfelle må man sperre av området og etablere sikkerhetssone rundt lasten.

Returner aldri en skadet kjettingtalje tilbake til oppbevaring, den skal rapporteres til en kyndig person.

## **Prosedyrer for oppbevaring og kontroll**

Utstyret bør ideelt sett oppbevares i et egnet rom/område der det er sikret mot uautorisert bruk. En ansvarlig person bør kontrollere utsendelse og mottak av alt løfteutstyr og tilbehør, og et system for å håndtere lovpålagte inspeksjoner bør være på plass.

Oppbevaring vil vanligvis være på egnede stativ inne i en container på en måte som forhindrer utilsiktet mekanisk skade og hvor lastkjettingen ikke er i berøring med bakken.

Under transport til arbeidsstedet og under oppbevaring på arbeidsstedet, bør utstyret beskyttes mot forhold som kan påvirke dets evne til å operere trygt. Spesielt bør det beskyttes mot eksponering for:

- vann/sjøvann
- temperaturer høyere enn det som er komfortabelt for en menneskehånd.
- temperaturer under frysepunktet
- løsemidler
- etsende kjemikalier eller gasser
- grus, sand og støv fra vind.

Alle defekter skal rapporteres til en ansvarlig person, og taljer med skader skal settes i karantene.

Ansvarshavende og brukere av løfteutstyr, inkludert taljer og tilhørende komponenter, kan få mer detaljerte opplysninger og veiledning om sikker bruk og overholdelse av lovmessige krav fra bl.a. disse publikasjonene;

NORSOK R003

Forskrift om utførelse av Arbeid

Forskrift om Maskiner



## **Praktiske hensyn ved bruk av C4**

Som med ethvert løfteutstyr, vil kjettingtaljen være spesifisert for en maksimal arbeidsbelastning. Dette skal ikke overskrides under løfteoperasjoner. Det er derfor viktig, når man planlegger en løfteoperasjon, at man vet hvor tung lasten er, eller at den har blitt estimert med en tilstrekkelig slingringsmann lagt til som sikkerhet. Andre mulige faktorer som kan påvirke lasten, f.eks. friksjon, skal inkluderes når kjettingtaljen velges til et løft.

Utformingen av kjettingtaljer er slik at en bremsemekanisme brukes til å holde på lasten, men det krever også en last for at den skal virke. Når man planlegger en løfteoperasjon som involverer en kjettingtalje må man være oppmerksom på lav-last innslag til bremsemekanismen til den enkelte talje. William Hackett WH-C4 kjettingtaljer er testet og sertifisert til 2% av tillat arbeidsbelastning som minste innslag for bremsesystemet.

En kjettingtalje skal belastes og avlastes ved hjelp av håndkjettingen. Når en last fjernes fra en kjettingtalje annet enn ved bruk av håndkjettingen (f.eks. ved overføring av last til en kran) vil bremsemekanismen forbli låst. Påfølgende belastning av taljen (for eksempel ved overføring av last til taljen fra en kran) vil føre til at lasten påføres en låst bremsemekanisme – noe produsenten anser som dårlig praksis, og som potensielt kan føre til uventet sig av last når taljen så betjenes. Hvis en kjettingtalje har fått lasten overført fra seg på nevnte måte skal taljen så betjenes (hev/senk) for å låse opp bremsen og bekrefte at taljen er funksjonell før en last overføres til den.

## Inspeksjonskategori for reservedeler

STANDARD INSPEKSJON – Type 2			Ikke-korrosjonsbeskyttede eller malte komponenter
Del Kode	Antall	Beskrivelse	Inspeksjonstype (1 eller 2)
			C4
C4.01	1	Toppkrok m/hus	2
C4.02	2	Låseleppe	2
C4.03	1	Øverste krokstiftbolt	2
C4.04	1	Bunnkrok m/hus	2
C4.05	1	Kjettingbolt	2
C4.07	6	Mutter	2
C4.08	4	Merkenagler	N/A
C4.09	1	Merkeskilt	2
C4.10	1	Girhus deksel	2
C4.11	1	pinjong	2
C4.12	2	Tannhjul (par)	2
C4.13	1	Låsering	2
C4.14	1	Last gear	2
C4.15	1	Sideplate, gear	2
C4.16	1	Kjettingutskraper	2
C4.17	2	Styrerull	2
C4.18	2	Innelukkede rullelager	2
C4.19	1	Last kabular	2
C4.20	1	Ankerplate	2
C4.21	1	Skivenav	2
C4.22	2	Friksjonsskive (par)	2
C4.23	1	Sperrehjul	2
C4.24	2	Pal fjær	2
C4.25	2	Pal	2
C4.26	2	Låsering	N/A
C4.27	1	Bremsedeksel	2
C4.28	1	Håndkjetting	2
C4.29	1	Håndkjettinghkabular	2
C4.29L	1	Slurekobling	2
C4.30	1	Pinjong mutter/kronemutter	2
C4.31	1	Sikkerhetssplint	N/A
C4.32	1	Håndhjuldeksel	2
C4.33	1	Kjettingankerplate	2
C4.34	1	Splint	N/A
C4.35	1	Kjettinganker bolt	N/A
C4.36	1	Bolt for toppkrok m/låsemutter	2

## Deleliste

Del Kode	Delenavn	C4 Overflate
C4.01	Toppkrok m/hus	Pulverlakk og sink
C4.02	Låseleppe	Sinkpassivert
C4.03	Øverste krokstiftbolt	Selvfarge
C4.04	Bunnkrok m/hus	Pulverlakk og sink
C4.05	Kjettingbolt	Pulverlakk og sink
C4.07	Mutter	Sinkpassivert
C4.08	Merkenagler	Aluminium
C4.09	Merkeskilt	Aluminium
C4.10	Girhus deksel	Pulverlakkering
C4.11	pinjong	Selvfarge
C4.12	Tannhjul (par)	Selvfarge
C4.13	Låsering	Selvfarge
C4.14	Last gear	Selvfarge
C4.15	Sideplate, gear	Pulverlakkering
C4.16	Kjettingutskraper	Sinkpassivert
C4.17	Styrerull	Sinkpassivert
C4.18	Innelukkede rullelager	Selvfarge
C4.19	Last kabular	Selvfarge
C4.20	Ankerplate	Pulverlakkering
C4.21	Skivenav	Sinkpassivert
C4.22	Friksjonsskive (par)	N/A
C4.23	Sperrehjul	Sinkpassivert
C4.24	Pal fjær	Rustfritt stål
C4.25	Pal	Selvfarge
C4.26	Låsering	Selvfarge
C4.27	Bremsedekse	Pulverlakkering
C4.28	Håndkjetting	N/A
C4.29	Håndkjettinghkabular	Pulverlakkering
C4.29L	Slurekobling	N/A
C4.30	Pinjong mutter/kronemutter	Selvfarge
C4.31	Sikkerhetssplint	Stål
C4.32	Håndhjuldekse	Pulverlakkering
C4.33	Kjettingankerplate	Sinkpassivert
C4.34	Splint	Stål
C4.35	Kjettinganker bolt	Stål
C4.36	Bolt for toppkrok m/låsemutter	Selvfarge og sink

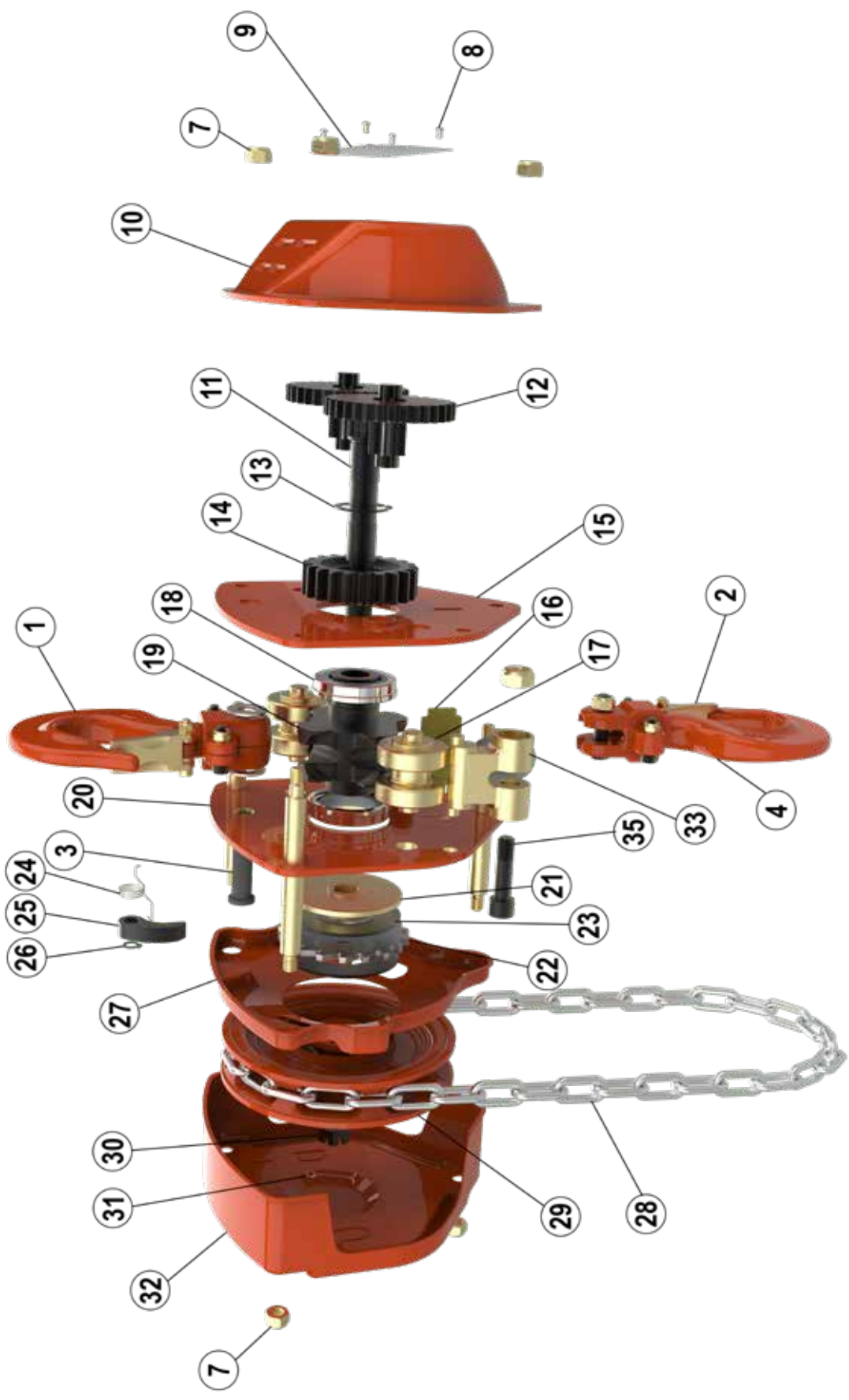

Part Code	Part Name
C4.01	Toppkrok m/hus
C4.02	Låseleppe
C4.03	Øverste krokstiftbolt
C4.04	Bunnkrok m/hus
C4.05	Kjettingbolt
C4.07	Mutter
C4.08	Merkenagler
C4.09	Merkeskilt
C4.10	Girhus deksel

Part Code	Part Name
C4.11	pinjong
C4.12	Tannhjul (par)
C4.13	Låsering
C4.14	Last gear
C4.15	Sideplate, gear
C4.16	Kjettingutskraper
C4.17	Styrerull
C4.18	Innelukkede rullelager
C4.19	Last kabular

Part Code	Part Name
C4.20	Ankerplate
C4.21	Skivenav
C4.22	Friksjonsskive (par)
C4.23	Sperrehjul
C4.24	Pal fjær
C4.25	Pal
C4.26	Låsering
C4.27	Bremsedeksel
C4.28	Håndkjetting

Part Code	Part Name
C4.29	Håndkjettingkabler
C4.29L	Slurekobling
C4.30	Pinjong mutter/kronemutter
C4.31	Sikkerhetsplint
C4.32	Håndhjuldeksel
C4.33	Kjettingankerplate
C4.34	Splint
C4.35	Kjettinganker bolt
C4.36	Bolt for toppkrok m/låsemutter

# Demontering av talje

## C4 Krav til serviceverktøy

Metriske skiftenøkler eller fastnøkkelsett 5 mm–19 mm	Lang nesetang
Sporring tenger	Nylon-/kombihammer
Hammer	Løsemiddelfri bremsereenser
120–180 sandpapir	Stjerneskruehjern
Metrisk unbrako nøkkelsett 3 mm–12 mm	Verniercaliper
Naglepistol	Drill (for rask leddfjerning)

Følgende prosedyrer skal bare utføres av en kyndig person.

Det er eierens/brukerens ansvar å installere, betjene, inspisere og vedlikeholde produktet i samsvar med alle gjeldende standarder og forskrifter. Hvis produktet er installert som en del av et løftesystem, er det også eierens/brukerens ansvar å overholde gjeldende standarder som adresserer andre typer utstyr som brukes.

### Demontering

1. Ta av nederste krok nr. 4 og demonter for inspeksjon inkludert lås på kjettingtaljer med enkelt fall.
2. Fjern enten sikkerhetssplint eller bolt og låsemutter fra kjettinganker nr. 33, avhengig av modellen.
3. Lastekjettingen kan nå mates ut fra taljehuset ved hjelp av håndkjettingen. Dette er lettest når taljen henges fra toppkrok, pass på at kjettingen ikke fanges opp eller havner i klem mellom sporene og skiven ved fjerning av nr. 17 og 19.
4. Fjern kjettingendefeste nr. 36 på taljer med flere fall og mat kjettingen fra krokskivene.
5. Løsne og fjern de tre nyloc-mutterne fra håndhjulslokk nr. 32.
6. Fjern håndkjettingen for inspeksjon, vær oppmerksom på hurtiglenkekoblingen.
7. Fjern og kast splint nr. 31.
8. Fjern kronemutter nr. 30.
9. Håndtakshjulet nr. 29 kan nå roteres mot klokken og fjernes fra pinjongen
10. Løft bremsedekselet fra taljehuset.
11. Løft den øvre friksjonsskiven, sperrehjulet og den nedre friksjonsskiven fra skivenavet, nr. 22 (2 stk.) og 23.
12. Skivenavet fjernes ved å vri mot klokken. Tips – etter at taljen er belastet kan skivenavet være vanskelig å løsne, dette kan frigjøres med en forsiktig tapp ved hjelp av en nylonhammer, mens du holder pinjongen og tapper skivenavet mot klokken.
13. Fjern sperreringene nr. 26.
14. Løft paler og palfjærer nr. 24 og 25 (på enkelte modeller er palene festet ved hjelp av skråbolter).
15. Fjern den øverste krokstiften nr. 3 og løft den øverste kroken nr. 4 fra taljehuset.
16. Snu taljen og fjern tre stk. nylonmuttere nr. 7, og løft deretter gearhus nr. 10 fra taljehuset taljekroppen.

MERKNAD: På dette tidspunktet anbefales det å legge merke til hvordan palene (nr. 25) er strammet og plassert mot sperrehjulet(nr. 23)

17. Fjern tannhjul nr. 12 (2 stk.).
18. Løft pinjong nr. 11 ut fra lastkabular nr. 19.
19. Fjern låsering nr. 13 og løft deretter last gear nr. 14 fra platen.
20. Tannhjulsplate nr. 15 kan nå fjernes. Det anbefales å notere posisjonen til hver komponent i sideplatene.
21. Fjern spor, avtrekker, skive og anker, nr. 16, 17, 19 og 33, demonteringen er fullført.

## Vedlikehold og reparasjon

### C4.01 Toppkrok-komponent

Inspeksjonstype: Visuell og dimensjonal – kontakt produsenten

Antall: 1

Sjekk etter deformasjon, skade, brudd og strekk. Kroken skal være fri og glatt lett å rotere, krokens kontaktpunkter mot kroket huset skal ha jevn slitasje, sjekk den øverste krokens bolthull mot diagrammet.

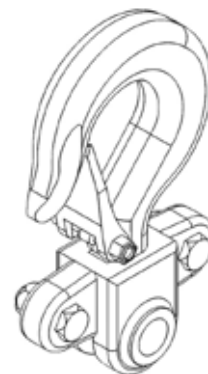

**Handling: Sandblås og mal på nytt eller bytt ut om nødvendig.**

### C4.02 Låseleppe for krok

Inspeksjonstype: Visuell

Antall: 2

Krokleppe skal være sikre og frie/lette å åpne og lukke.



**Handling: Bytt ut om nødvendig.**

### C4.03 Øverste krokbolt

Inspeksjonstype: Visuell og dimensjonal

Antall: 1

Kontroller dimensjonalt og visuelt etter skader eller slitasje.

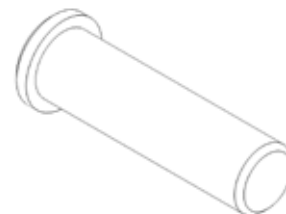

**Handling: Bytt ut om nødvendig.**

### C4.04 Bunnkrok-komponent

Inspeksjonstype: Visuell og dimensjonal

Antall: 1

Sjekk etter forvrengning, skade, brudd og strekk. Kroken skal være fri og lett å rotere, krokens kontaktpunkter mot kroket huset skal ha jevn slitasje.

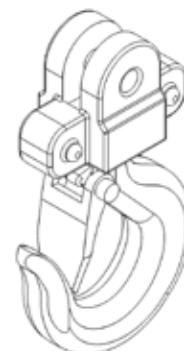

**Handling: Sandblås og mal på nytt eller bytt ut om nødvendig.**

## Vedlikehold og reparasjon

### C4.05 Bolt for innfesting av lastkjetting

Inspeksjonstype: Visuell

Antall: 1

Sjekk etter skader eller slitasje.

**Handling: Kontroller og bytt ut om nødvendig.**

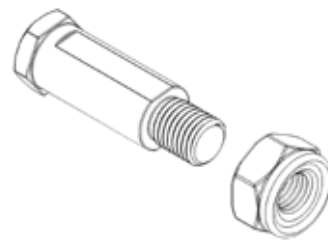

### C4.07 Mutter

Inspeksjonstype: Ikke aktuelt

Antall: 6

**Handling: Kast og bytt.**



### C4.08 Merkenagler

Inspeksjonstype: Ikke aktuelt

Antall: 4

**Handling: Kast og bytt.**

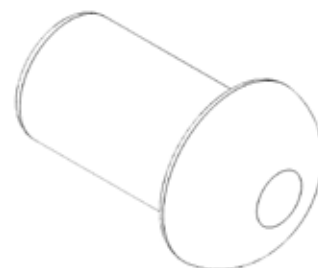

### C4.09 Merkebrikke

Inspeksjonstype: Visuell

Antall: 1

Kontroller at typeskiltet er godt festet og i god stand, den unike taljens serienr., WLL, HOL, kjettingkvalitet og dimensjon skal alle være leselig.

**Handling: Kontroller og bytt ut om nødvendig.**



## Vedlikehold og reparasjon

### C4.10 Beskyttelse for tannhjul-komponent

Inspeksjonstype: Visuell

Antall: 1

Undersøk etter sprekker, deformasjoner, skadde eller ødelagte deler, kontroller at tannhjulsnavn er sikre og i god stand.

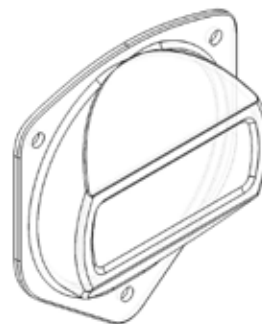

**Handling: Sandblås og mal på nytt eller bytt ut om nødvendig.**

### C4.11 Tannhjulsaksel

Inspeksjonstype: Visuell

Antall: 1

Sjekk etter slitasje og skader.



**Handling: Rengjør eller bytt ut.**

### C4.12 Tannhjul (par)

Inspeksjonstype: Visuell

Antall: 2

Undersøk tannhjul for slitasje, brudd.

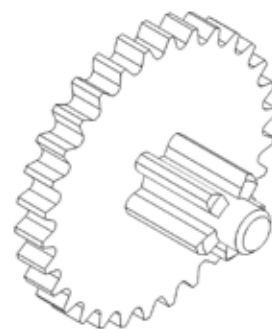

**Handling: Rengjør, påfør fett igjen eller bytt ut om nødvendig.**

### C4.13 Låsering

Inspeksjonstype: Visuell

Antall: 1

Undersøk for sprekker, deformasjon eller skade.



**Handling: Bytt ut om nødvendig.**



## Vedlikehold og reparasjon

### C4.14 Lastejul

Inspeksjonstype: Visuell

Antall: 1

Undersøk tannhjul for slitasje, brudd.

**Handling: Rengjør, påfør fett igjen eller bytt ut om nødvendig.**

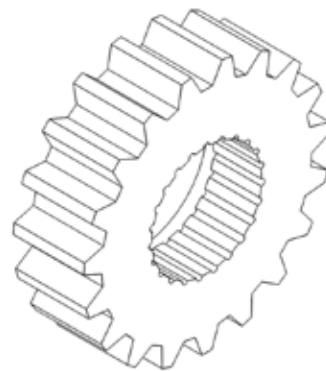

### C4.15 Tannhjulsdeplate

Inspeksjonstype: Visuell

Antall: 1

Undersøk tannhjul / høyre sideplater for justering og sørg for at de er fri for overdreven slitasje og deformasjon, undersøk pinjong, foring, kjettingavtrekkeren og bolthullene for tegn på slitasje og strekk, kontroller at tannhjulsnavene er sikre og i god stand.

**Handling: Sandblås og mal på nytt eller bytt ut om nødvendig.**

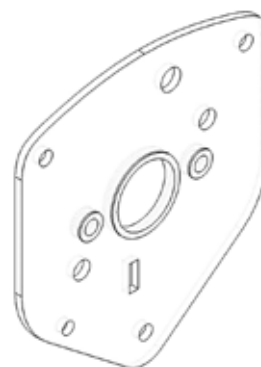

### C4.16 Kjettingutskraper

Inspeksjonstype: Visuell

Antall: 1

Undersøk kjettingavtrekker for slitasje og skade.

**Handling: Bytt ut om nødvendig.**

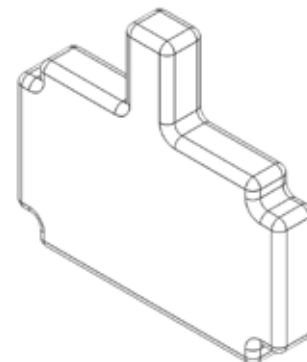

### C4.17 Styrerull

Inspeksjonstype: Visuell

Antall: 2

Undersøk kjettingspor for slitasje og skader

**Handling: Bytt ut om nødvendig.**



## Vedlikehold og reparasjon

### C4.18 Innelukkede rullelager

Inspeksjonstype: Visuell

Antall: 2

Undersøk lagrene for overdreven korrosjon og slitasje, lagrene skal være lette og frie å bruke når det påføres et lite trykk.

**Handling: Rengjør, påfør fett igjen eller bytt ut om nødvendig.**

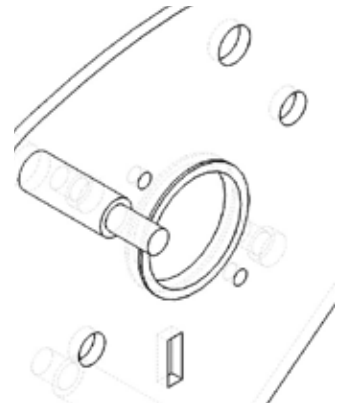

### C4.19 Lastkabular

Inspeksjonstype: Visuell

Antall: 1

Sjekk jetting lommene for slitasje og skader, og sørg for tilfredsstillende plassering av lastekjettingen i lommene.

**Handling: Rengjør, påfør fett igjen eller bytt ut om nødvendig.**

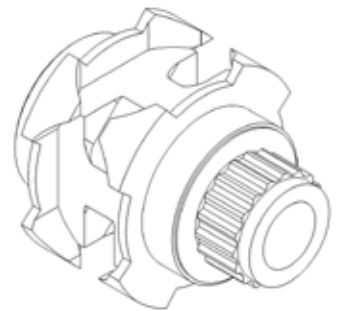

### C4.20 Ankerplate

Inspeksjonstype: Visuell

Antall: 1

Undersøk platene for justering og sørg for at de er fri for slitasje og deformasjon, undersøk pinjong, spor- og avtrekkerhullene for tegn på slitasje og strekk, sjekk at boltene og sperrestativene er sikre og fri for feil.

**Handling: Sandblås og mal på nytt eller bytt ut om nødvendig.**

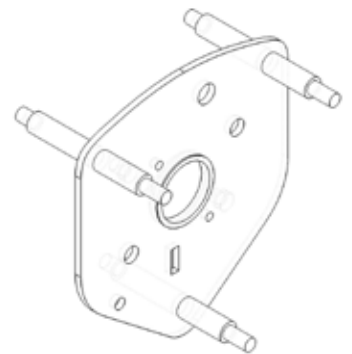

### C4.21 Skivenav

Inspeksjonstype: Visuell

Antall: 1

Kontroller kurver og sørg for at komponentoverflatene er glatte, flate og uten overdreven korrosjon.

**Handling: Bytt ut om nødvendig.**

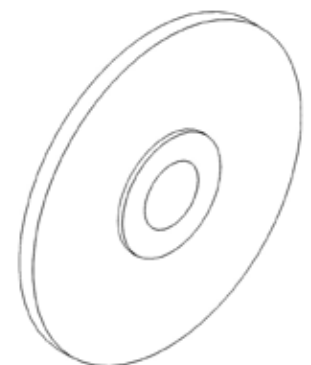

## Vedlikehold og reparasjon

### C4.22 Friksjonsskive (par)

Inspeksjonstype: Visuell og dimensjonal – se diverse

Antall: 2

Kontroller om det er brudd, slitasje og skader, og pass på at paringsflatene er flate og rene og fri for forurensninger.

**Handling: Bytt ut hvis eventuelle feil blir funnet eller er under toleranse.**

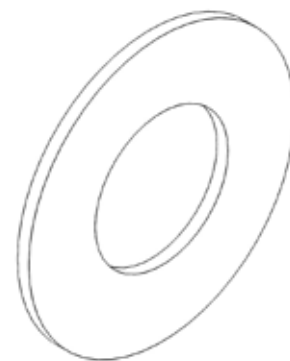

### C4.23 Sperrehjul

Inspeksjonstype: Visuell og dimensjonal – se diverse

Antall: 1

Undersøk sperrehjultenner og bremsekomponentoverflater for å sikre at de er glatte og flate.

**Handling: Bytt ut hvis eventuelle feil blir funnet eller er under toleranse.**

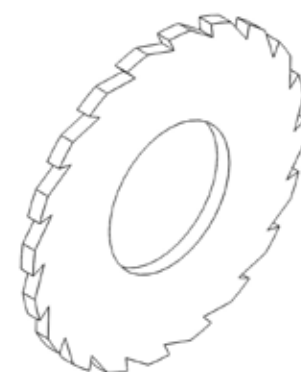

### C4.24 Pal fjær

Inspeksjonstype: Visuell

Antall: 2

Undersøk pal fjærene for korrosjon og brudd, sørg for at fjæren er i god stand og ikke deformert eller strukket.

**Handling: Bytt ut om nødvendig.**

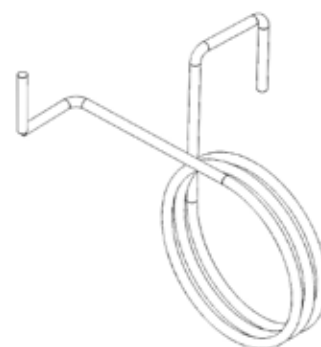

### C4.25 Pal

Inspeksjonstype: Visuell og dimensjonal – se diverse

Antall: 2

Kontroller palen for slitasjen, og sørg for at den er fri til å bevege seg på palakselen

**Handling: Bytt ut hvis eventuelle feil blir funnet eller er under toleranse.**



## Vedlikehold og reparasjon

### C4.26 Låsering

Inspeksjonstype: Ikke aktuelt

Antall: 2

**Handling: Kast og bytt.**

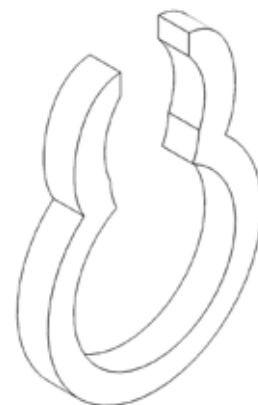

### C4.27 Bremsedeksel

Inspeksjonstype: Visuell

Antall: 1

Undersøk for slitasje, skade, deformasjon.

**Handling: Sandblås og mal på nytt eller bytt ut om nødvendig.**

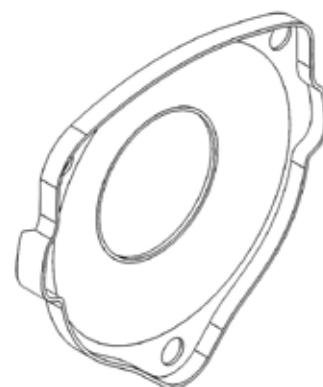

### C4.28 Håndkjetting

Inspeksjonstype: Visuell og dimensjonal – se diverse

Antall: 1

Undersøk håndkjetting for skadede eller deformerte lenker, skarpe kanter, korrosjon. Kontroller tilstanden til hurtiglenken hvis den er tilstede.

**Handling: Bytt ut om nødvendig.**



### C4.29 Håndkjettinghjul

Inspeksjonstype: Visuell

Antall: 1

Sjekk håndhjulet for skader, brudd, sørg for at bremseflatene er glatte og fri for feil.

**Handling: Sandblås og mal på nytt eller bytt ut om nødvendig. Forsikre deg om at gjenger og bremseoverflater er fri for maling eller pulverlakk hvis du renoverer.**

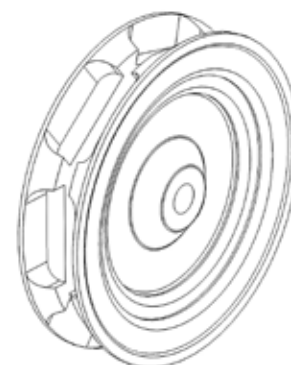

## Vedlikehold og reparasjon

### C4.29L Slurekobling

Inspeksjonstype: Ikke aktuelt

Antall: 1

**Handling: Kontakt produsenten.**

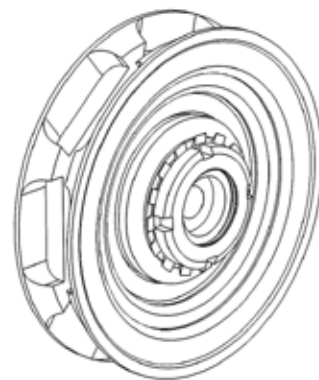

### C4.30 Tannhjulsmutter

Inspeksjonstype: Visuell

Antall: 1

Kontroller tilstanden på gjenger, sjekk etter slitasje eller brudd.

**Handling: Bytt ut om nødvendig.**

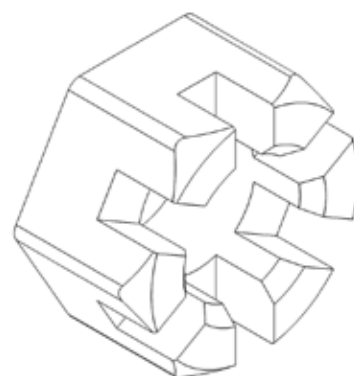

### C4.31 Sokkelpinne

Inspeksjonstype: Ikke aktuelt

Antall: 1

**Handling: Kast og bytt.**



### C4.32 Håndhjuldeksel

Inspeksjonstype:

Antall: 1

Undersøk etter sprekker, deformasjon, skade eller slitasje, og at dekselet er i god stand. Kontroller festeanordninger på dekselet.

**Handling: Sandblås og mal på nytt eller bytt ut om nødvendig.**



## Vedlikehold og reparasjon

### C4.33 Kjettingankerplate

Inspeksjonstype: Visuell

Antall: 1

Sjekk etter skader og slitasje på alle komponenter i ankeret, vær oppmerksom på kjettingkontaktpunkter inkludert bolten.

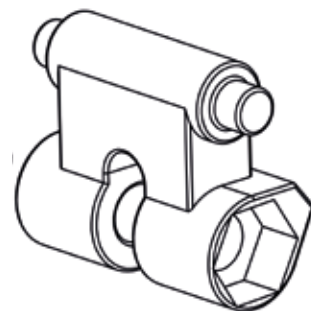

**Handling: Sandblås og mal på nytt eller bytt ut om nødvendig.**

### C4.34 Splint

Inspeksjonstype: Ikke aktuelt

Antall: 1

**Handling: Kast og bytt.**



### C4.35 Kjettingbolt

Inspeksjonstype: Visuell

Antall: 1

Sjekk etter skader og slitasje på alle komponenter i ankeret, vær oppmerksom på kjettingkontaktpunkter inkludert lastestiften.

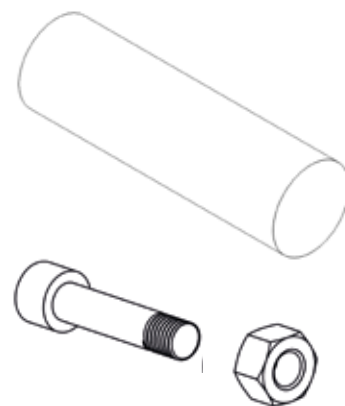

**Handling: Kontroller og bytt ut om nødvendig.**

### C4.36 Krokbolt og låsemutter

Inspeksjonstype: Visuell

Antall: 1

Sjekk etter skader eller slitasje.

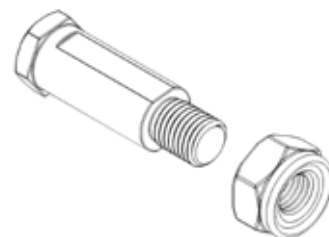

**Handling: Kontroller og bytt ut om nødvendig.**

# Monteringsinstruksjoner

1. Sett ankerplate (20) med siden mot palene vendt ned, smør kontaktpunkter og sett kabular (19) på plass med «tannhjul-siden» opp.
2. Installer styreruller (17), kjettingutskraper (16) og kjettinganker nr. 16, 17 og 33.
3. Smør skiven igjen til buskkontaktpunktene og installer girplaten nr. 15. Sikre riktig plassering av gearplate ift ankerplate.
4. Smør og installer lastetannhjul nr. 14, sett på plass sikringslåsen og sørg for at den sitter godt og helt nede i fordypningen.
5. Smør pinjongen, pass på at du ikke bruker store mengder rundt bremsedelen med gjenger/splinter, og sett den inn gjennom lastekabularet
6. Installer tannhjulene og sørg for at justeringsmerkene er riktig plassert. Påfør fett på komponenten, og fest deretter tannhjuldekselet med tre nylonlåsemuttere.
7. Snu taljen slik at bremsesiden vender oppover, og sett deretter den toppkroken på sikre at den krokbolt sitter helt på plass.
8. Installer palene og smør pal-akslene lett, sørg for at pal-fjærene er festet riktig og låsen sitter ordentlig i fordypningen.
9. Installer skivenav nr. 21 ved å dreie det med klokken på pinjongen.
10. Spenn palene ved å vri dem med klokken mot sperrefjæren, uten å overspenne.
11. Monter den nedre friksjonsskiven, sperrehjulet og den øvre friksjonsskiven, slik at sperretannprofilen samsvarer med palene.
12. Installer bremsedeksel nr. 27.
13. Hold enden av pinjongakselen med en tang og trekk lastbegrenseren/håndhjulet nedover pinjongakselen med klokken for hånd til lastbegrenseren stopper.
14. Still opp kronemutteren med den gjengede pinjongakselen og fest for hånd med klokken til kronemutteren kommer i kontakt med håndhjulet eller lastebegrenserens mellomlegg/skive etter behov. Roter kronemutteren mot klokka til en av kronesporene i mutteren er på linje med det borede hullet i nærheten av enden av pinjongakselen slik at en ny saksespilnt kan settes inn. Det borede hullet skal være på linje med første eller andre tilgjengelig kronespor. Sett inn og fest saksespilnt. Sørg for at håndhjulet roterer fritt både med klokken og mot klokken.
15. Sett splinten gjennom både kronesporet i mutteren og det borede hullet på pinjongakselen, og sørg for at disse er på linje. Saksespilnt som brukes skal være størrelse 2.38mm x 1. Hodet på saksespilnt skal sitte inne i sporet på kronemutteren, med øyet på saksespilnt sittende i vertikalplanet. Det øverste benet på saksespilnt skal brettes over og plassert flatt på toppen av pinjongakselen. Det nederste benet skal forkortes med et skjæreverktøy og brettes ned kanten på kronemutteren. Sørg for at bena på saksespilnt ikke samhandler eller forstyrrer andre komponenter, inkludert mellomlegg/skive.
16. Taljen er nå klar for kjettinginstallasjon.

## Kjettinginstallasjon

Kjettingen skal installeres med sveisekanten vendt bort fra lastkabular i en vertikal linje.

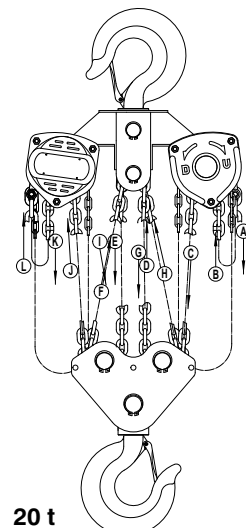
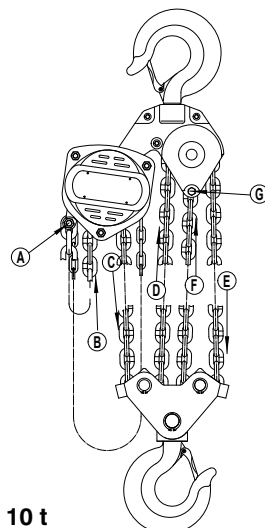
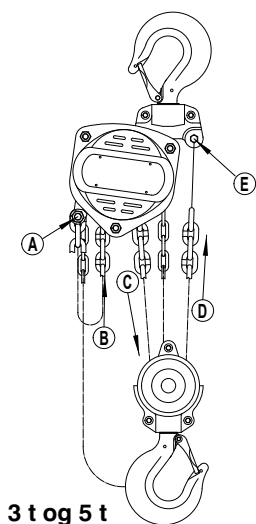



## SLIK HEVES LASTEN

For å heve lasten, trekk i høyre side av håndkjettingen (A, figur 1) slik at hjulet dreier med klokken. For å senke lasten, trekk i venstre side av håndkjettingen (B, figur 1) slik at hjulet dreier mot klokken.

**Viktig:** Forsikre deg om at taljen har en tilstrekkelig lengde på kjettingen for å heve eller senke lasten på en sikker måte. Ikke prøv å senke taljen lenger enn den er tiltenkt.

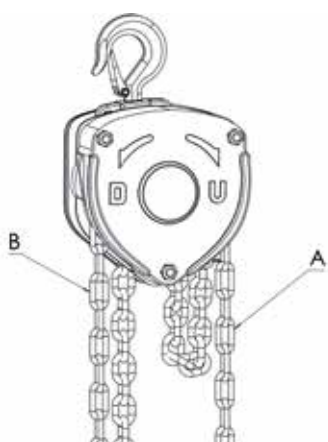

Figur 1

## HÅNDKJETTING: SAMMENFØYNING OG INSTALLERING

1. Klipp ønsket lengde på 5 mm x 25 mm håndkjetting slik at leddene i hver ende er glatte i samme retning.



2. Forsikre deg om at kjettingen ikke er vridd og ta de to endene sammen.



3. Koble til de to endene av hurtiglenkene over hver side, og pass på at den avfasede kanten av hurtigleddet er på utsiden.



4. Fest de to halvdelene av hurtigleddet sammen med to 2,4 mm x 6 mm nagler i rustfritt stål.



**Merk:** De angitte «hurtiglenkene» må bare brukes i håndkjettingen som er i full overensstemmelse med dimensjonsdetaljene som er angitt i dette skriptet. Håndkjettingen går over et spesifikt kalibrert lommehjul, og kjedet er også kalibrert for å passe til dette lommehjulet.

## GRENSER FOR BELASTNING OG BRUK

### Kjetting i stållegering

Inspiser hele lastekjettingen nøye. Mål fem sammenhengende lenker med skyvelære for å måle lengden. Kontroller hver meter, og spesielt hvor overdreven slitasje er indikert. Enhver lastekjetting som viser merkbar deformasjon eller varmepåvirkning, må byttes ut med en ny. Forleng aldri lastekjettingen ved å sveise et annet stykke til originalen.



Figur 2

Kapasitet t	5 lenker normal mm	5 lenker grense Bytt ut hvis mer enn:
0,5	75	77,3
1,0	90	92,6
1,5	120	123,4
2,0	120	123,4
3,0	120	123,4
5,0	120	154,3
10,0	150	154,3



## BREMSESKIVE

### Utskiftningsgrenser for bremseskive

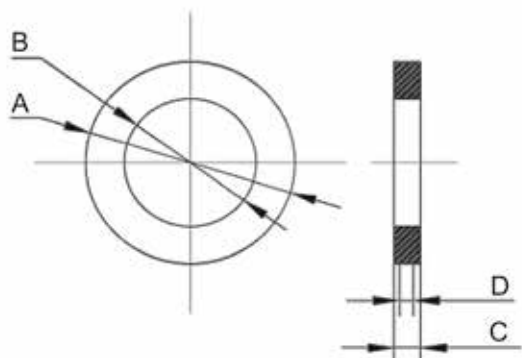

Figur 3

Kapasitet t	A mm	B mm	C mm	D mm
0,5	60	30,5	2	1,5
1,0	60	30,5	2	1,5
1,5 + 1,6	68	35,5	2	1,5
2,0	68	35,5	2	1,5
3,0 + 3,2	68	35,5	2	1,5
5,0–50,0	85	45,5	2,5	2

B = indre diameter    C = normal måling  
 A = ytre diameter    D = utskiftningsgrenser

Tabell 1

### Utskiftningsgrenser for pal



kg	A mm	V min mm
500	14,5	13,5
1 000	25	23,5
1 500–3 000	30	27,5
5 000–50 000	35	33,5

Tabell 2

### Utskiftningsgrenser for sperrebremsesystem

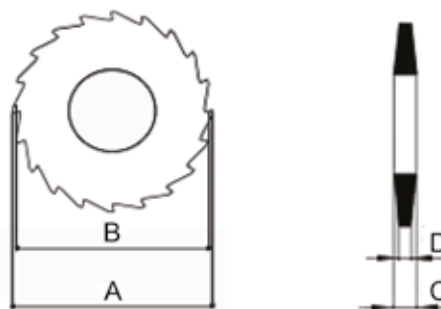

Figur 4

kg	A mm	B min mm	C mm	D min mm
500	68	66	2	1,5
1 000	68	66	2	1,5
1 500–3 000	80	78	2	1,5
5 000–50 000	100	98	2,5	2

Tabell 3

### Justering av tannhjul

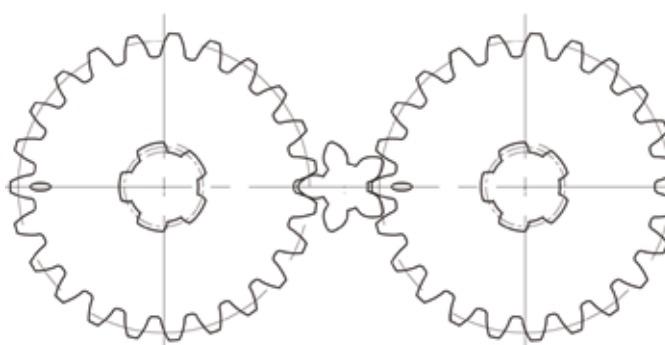

0,5 t–50 t

Figur 5

## SMØRING

### C4 Kjedetalje

Anbefalt smøremiddeltipe: Mobilgrease XHP™ 222

### C4 Kjedetalje Lastkjede

Recommended Lubricant: Lear Chem ACF-50 fluid  
 or Lear Chem Corrosion Block Fluid

### MOMENTVERDITABEL

Bolt/mutter størrelse	Min Nm	Max Nm
M5	5	6
M6	6	8
M8	20	22
M10	22	24
M12	25	27

## C4 DIMENSJONER OG KASSERINGSKRITERIER

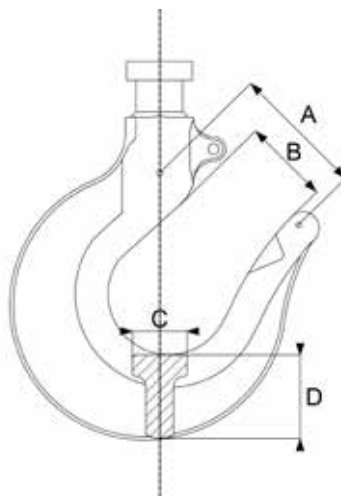

Kapacitet t	A (mm)		B (mm)		C (mm)		D (mm)	
	Nominell	Kast	Nominell	Kast	Nominell	Kast	Nominell	Kast
0.5	42.5	46.8	26.5	29.2	14.2	12.8	20.0	18.0
1.0	49.0	53.9	32.5	35.8	15.0	13.5	21.1	19.0
1.6	51.5	56.7	34.5	38.0	19.0	17.1	26.5	23.9
2.0	54.5	60.0	34.0	37.4	19.5	17.6	27.8	25.0
3.2	61.0	67.1	42.5	46.8	24.4	22.0	31.2	28.1
5.0	85.0	93.5	52.6	57.9	34.0	30.6	45.4	40.9
7.5	89.0	97.9	63.5	69.9	40.0	36.0	60.4	54.4
10.0	89.0	97.9	63.5	69.9	40.0	36.0	60.4	54.4
15.0	-	-	83.0	91.3	56.0	50.4	84.8	76.3
20.0	-	-	83.0	91.3	56.0	50.4	84.8	76.3

# Garanti

Når den leveres en ny, vil C4-taljen få en Samsvarserklæring som sanksjonerer bruken av produktet i maksimalt 12 måneder før en sertifisering kreves av en kyndig person.

C4 er et løfteutstyr og bør undersøkes grundig av en kyndig person minst hver 12. måned eller etter hver mobilisering.

Bare originale reservedeler fra William Hackett skal brukes.

William Hackett garanterer ytelsen til C4 kjettingtalje i en periode på 12 måneder fra salgsdatoen, med forbehold om at kjøperen og brukerne overholder sikker bruk, oppbevaring, rutinemessig vedlikehold og serviceinstruksjoner, og det ikke er for mye slitasje eller forekommer misbruk av produktet.

Disse punktene påvirker ikke kjøpernes lovbestemte rettigheter.

 <b>William Hackett</b> Lifting Products Limited				  		<b>DUAL PURPOSE DOCUMENT</b> <b>EC DECLARATION OF CONFORMITY</b> <b>DECLARATION</b> I DECLARE THAT THE ITEMS DESCRIBED ON THIS DOCUMENT COMPLY WITH THE REQUIREMENTS OF THE MACHINERY DIRECTIVE 2006/42/EC			<b>A</b>
<b>Delivery Address</b> ABC DISTRIBUTORS ALPHABET DRIVE ALPHABETTUS YOURCOUNTY YO13 ABC				<b>Supplied To:</b> ABC001 <b>Certificate Number:</b> L029385 <b>Customer Order No:</b> SAMPLES <b>Date Received:</b> 08/06/2017		<b>MANUFACTURER'S CERTIFICATE</b> CERTIFIED ON BEHALF OF THE COMPANY  T.J. BURGESS 08/06/2017			<b>B</b>
PRODUCTS REQUIRING A DECLARATION OF CONFORMITY ARE INDICATED BY (A) THOSE REQUIRING JUST A MANUFACTURER'S CERTIFICATE BY (B)									
<b>Authorised person for the configuration of the declaration documents: Tim Burgess, William Hackett Lifting Products, Alnwick, UK</b>									
A/B	Batch	Lot No / Serial No	Product	Description	Qty	Working Load Limit	Proof Load	Min Breaking Load	
A	P76146	60750429	HN022.053	500KG HACKETT CHAIN BLOCK 3 MTR HOL C4 to EN13157	1	500KG	750KG		
A	P77042	70220010	HN022.SS.053	500KG HACKETT SUBSEA CHAIN BLOCK 3MT HOL C4 to EN13157	1	500KG	750KG		
A	P75108	61560889	HN033.075	800KG HACKETT LEVER HOIST 1.5 MTR HOL L4 to EN13157	1	0.80 TONNE	1.2 TONNE		

Leverandør: Crane Partner AS  
Jekteviken 6A, 5006 Bergen Norway  
T: +47 55 32 58 00  
post@cranepartner.no  
www.cranepartner.no

Produsent:



**William Hackett**

**William Hackett Lifting Products Limited**

Oak Drive, Lionheart Enterprise Park  
Alnwick, Northumberland  
United Kingdom NE66 2EU