

Crane Partner AS

KJETTINGTALJE DS-VD og VD

0,5-5t



CE

Innholdsfortegnelse

INNLEDNING	3
FUNKSJONER	3
KONSTRUKSJON.....	3
SIKKERHETSVARSLER.....	4
BRUKSVEILEDNING	5
VEDLIKEHOLD	6
DELELISTE FOR KJETTINGTALJE.....	7
KROK OG KJETTINGINSPEKSJON.....	8

Produsent(er)/Producer(s):

DAWSON GROUP LTD
22 FLOOR, YUHENG BUILDING, NO.170
XUZHOU NORTH ROAD
266000 QINGDAO
CHINA

JT (Jiangsu) TECHNOLOGY CO., LTD.,
No.8 Development Avenue,
Huaian Industrial Park
Huaian city, Jiangsu Province, P. R.
China

INNLEDNING

En kjettingtalje er et svært effektivt løfteredskap til flerbruksbenyttelse, og som er i stand til å brukes ganske bredt i fabrikker, kraftverk, laboratorier, innen transport og hus når det gjelder installasjon av maskiner, reparasjon, løfting og flytting av varer, samt sikring av laster, etc. Den blir spesielt brukt på smale steder, eller hvor man lagrer i høyden, samt i fri luft, og en rekke unike og nyttige fordeler.

FUNKSJONER

1. Kjettingtaljen er laget av førsteklasses stål, er til å stole på og har lang levetid.
2. Kjettingtaljen er godt laget og er meget tilpasningsdyktig.
3. Kjettingtaljen tar liten plass og veier lite. Den er pent utformet og er lett å transportere.
4. Kjettingtaljen er lett å bruke og meget hendig å vedlikeholde.

KONSTRUKSJON

Kjettingtaljen har et symmetrisk dobbeldrevet system (se Fig.1). Hovedprinsippet er som følger:

Trekk i håndkjettingen (2) med klokken for å snu hånddreiehjulet (4) som kombinerer en friksjonsplate (7) og en skralleskive (6) og et bremsesete (8) med en drivaksel for å rotere sammen, med girskive, pinjongaksel, kurvegir og kjedehjul (3) slik at lasten kan løftes stabilt ved hjelp av lastekjeden (1) på kjedehjulet. Dersom man trekker håndkjeden i motsatt retning (mot klokken), kan man også senke lasten stabilt.

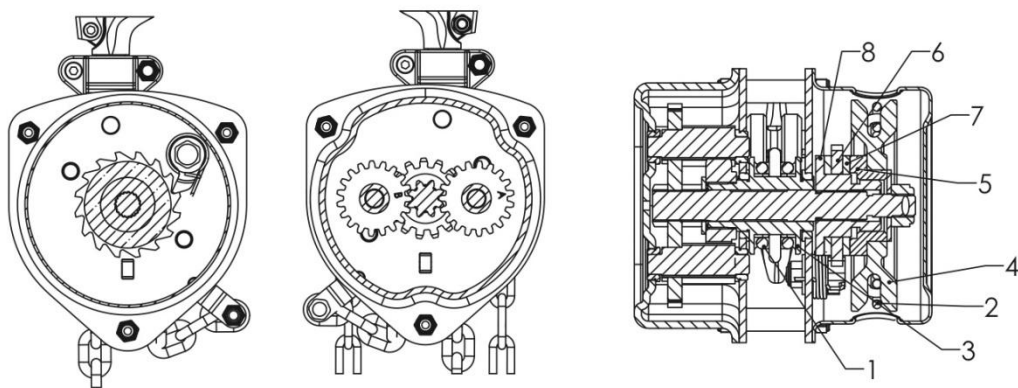



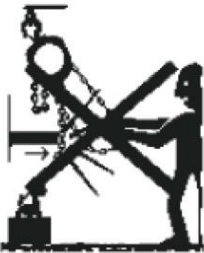









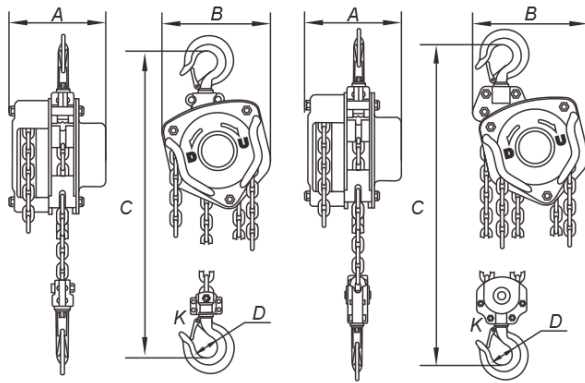

Fig.1

SIKKERHETSVARSLER

				
1. LES FØR BRUK	2. OVERBELAST IKKE TALJEN	3. GÅ IKKE UNDER LAST	4. DRA IKKE KJEDEN OVER KANTER	5. BRUK ALDRI SKADD TALJE
				
6. LØFT ALDRI MENNESKER	7. SLENG ALDRI TALJEN	8. BRUK IKKE KJEDE TIL STROPP	9. DRA ALDRI KJEDEN HELT OPP	10. FEST ALDRI LAST PÅ KRANTUPP
				
11. BRUK ALDRI VRIDD ELLER SKADD KJEDE	12. BRUK ALLTID SIKKERHETSLÅS	13. FJERN ALDRI VARSLINGS- SKILT		



0.5t, 1t, 1.5t, 2t

3t, 5t

Nominell last / tonn		0.5	1	1,5	2	3	5
Standard løftehøyde		3	3	3	3	3	4
Håndkraft påkrevd		240	250	265	335	363	360
Kjettingfall		1	1	1	1	2	2
Kjettingdiameter		5	6	8	8	10	10
Dimensjoner (mm)	A	132	151	173	175	176	189
	B	148	172	196	210	230	280
	C	345	376	442	470	565	688
	D	35	35,5	42,5	42,5	50	64
	K	28	32	36	36	46	46
Nettvekt		11	12,5	17,8	19,5	29	45,5

BRUKSVEILEDNING

1. Løft aldri mer enn nominell løftekapasitet.
2. Bruk aldri mer enn én talje i ett løft.
3. Inspiser både kroker og taljekasse, smøringen på overføringsdelene og sjekk at lastekjedet er helt og i god stand, og prøv at alt virker på normalt vis.
4. Forsikre deg at opphengskroken på enheten er grundig festet til bærebjelken. Fest aldri last til tuppen av kroken (se Fig.2) Bruk aldri kjedet som stropp rundt last.
5. Bruk ikke en talje med vridd eller skadd kjede.
6. Heng enheten så lastekjeden henger loddrett mot nedre krok. Gjør ikke slik det er vist i Fig 3.
7. Løft aldri mennesker eller last over



RIKTIG

GALT

Fig.2

mennesker med taljen.

8. Hiv ikke høyt over deg. Lår ikke lavt under deg.
9. Under bruk, om håndkjeden skulle kreve mer kraft enn normalt og en uvanlig situasjon oppstår, stans bruken umiddelbart og inspiser enheten. Enheten må være stabil under hivet. Kontroller etter at lasten er løftet forsiktig. Forsikre deg uten uvanlige forhold, at du kan fortsette å bruke enheten.

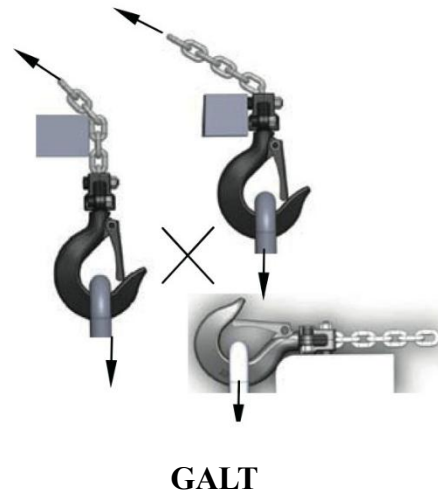
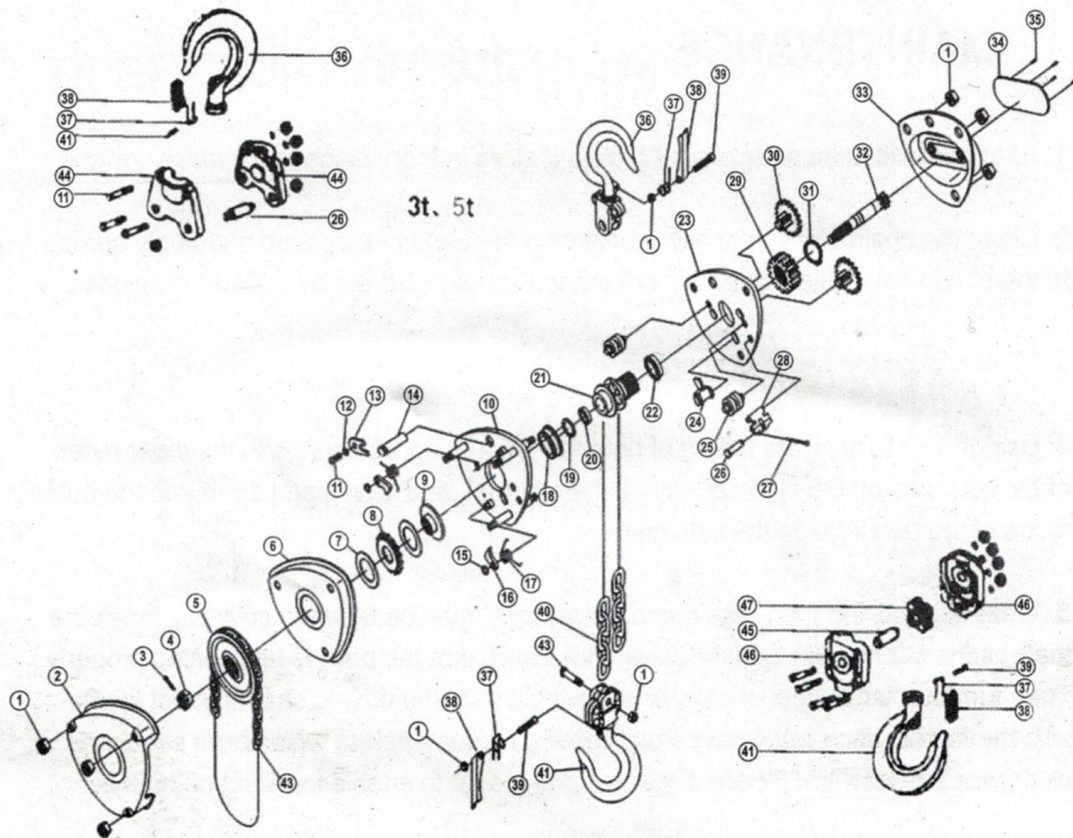

Fig.3

VEDLIKEHOLD

1. Tørk bort skitt fra enheten, smør delene med fett etter bruk og lagre på et tørt sted.
2. Vedlikehold og inspeksjon bør gjøres av en kyndig person. La aldri ukyndige demontere eller remontere enheten.
3. Still inn «0»-merkene på de to skivene mens man monterer enheten slik det vises i «K»-bildet.
4. Under montering av bremsemekanismen, bør man være spesielt nøye å tilpasse de skråstilte tennene på skralleskiven og palen. Forsikre deg om at palen og fjæren samarbeider godt og stødig. Vri deretter håndhjulet med klokken, slik at skivene og bremsetet presses mot hverandre. Snu hjulet mot klokken slik at de to skivene sklir fra hverandre.
5. Sørg for at friksjonsflatene på bremseplaten er rene. Bremsemekanismen bør inspiseres grundig for å forhindre at bremsene svikter og lasten faller ned.
6. Etter rengjøring og reparasjon bør enheten utsettes for både nullvekttest og fullvekttest. Enheten kan først tas i bruk etter at den har blitt testet og funnet i stand til å bremse riktig og er i generelt god tilstand.

DELELISTE FOR KJETTINGTALJE



- 1. Prevailing torque type nut
- 2. Hand wheel cover assembly
- 3. Split pin
- 4. Hexagonal castle nut
- 5. Hand wheel
- 6. Brake cover
- 7. Friction plate
- 8. Ratchet disc
- 9. Brake seat
- 10. Side plate assembly B
- 11. Screw
- 12. Spring washer
- 13. Lock plate
- 14. Top pin
- 15. Snap ring
- 16. Pawl
- 17. Pawl spring
- 18. Bearing A

- 19. Snap ring
- 20. Bearing
- 21. Chain sprocket
- 22. Bearing B
- 23. Side plate assembly A
- 24. Stripper
- 25. Guide roller
- 26. Pin
- 27. Split pin
- 28. Suspension plate
- 29. Splined gear
- 30. Driven shaft assembly
- 31. Snap ring
- 32. Driving shaft
- 33. Gear case assembly
- 34. Name plate
- 35. Rivet
- 36. Top hook assembly

- 37. Double spring
- 38. Safety latch
- 39. Screw
- 40. Load chain
- 41. Bottom hook assembly
- 42. Chain pin
- 43. Hand chain
- 44. Top hook frame
- 45. Idle sheave pin
- 46. Bottom hook frame
- 47. Sheave

Krok og kjettinginspeksjon

Bremser krever mer enn hørbar og visuell inspeksjon. Sjekk daglig ved å bruke produktet med og uten last, og stopp på forskjellige steder for å sikre sikker drift.

Dimensjoner på bremseskive for kjettingblokk:

	Ytre diameter	Indre diameter.	Tykkelse	Tykkelse for utskifting
0,5 tonn	48,5 (mm)	25,5 (mm)	3 (mm)	2,7 (mm)
1t	65,5 (mm)	38,5 (mm)	3 (mm)	2,7 (mm)
1,5 tonn/2 tonn/3 tonn	74 (mm)	41,5 (mm)	3 (mm)	2,7 (mm)
5t/10t/20t	85 (mm)	45,3 (mm)	3 (mm)	2,7 (mm)

TABELL 1 - INSPEKSJONSTABELL

I tabellen indikerer F hyppig inspeksjon, P indikerer periodisk inspeksjon

STED		SE ETTER	F	P
Bremsemekanisme		Skli under belastning	•	
		Vanskelig å gi slipp	•	
Bremsedeler:	Bremseskiver	Glass		•
		Oljeforurensning		•
	Sperrehake: Sperrehake	Overdreven slitasje		•
	Sperrehake: Fjær	Korrosjon: strekk		•
Krok		Kjemisk skade	•	
		Operasjon	•	
		Defomasjon	•	
		Sprekker (penetrerende fargestoff, magnetisk partikkel eller annen egnet deteksjonsmetode)		•
Krokfestelementer Ikke stramme eller sikre (pinner, bolter, muttere)		Ikke stram, sikker eller skadet		•
Kroklås		Skadet; lukkes ikke	•	
Opphengningselementer (skiver, håndhjul, kjettingfester, opphengsbolter eller -pinner)		Overdreven slitasje		•
		Sprekker	•	•
Gir		Forvrengning		•
		Ødelagte eller slitte tenner		•
		Sprekker		•
		Utilstrekkelig smøring		•
Lasteblokk: Fjæringshus		Forvrengning	•	•
		Sprekk	•	•
Tralle: Støttestruktur		Mulig manglende evne til å fortsette å støtte last eller skader		•
Bolter, muttere, nagler		Ikke tett eller sikkert		•
ADVARSEL Etiketter		Fjernet eller uleselig	•	
Heisehåndtak		Bøyd, sprukket	•	
Riktig drift		Uvanlige lyder	•	

VIKTIG

Eventuelle mangler som finnes i denne inspeksjonsoversikten må rettes før heisen tas i bruk igjen.

Merk: Etter demontering av taljen under inspeksjon, kreves en lasttest i henhold til EN 13157 – Kraner – Sikkerhet – Hånddrevne kraner, og denne bør utføres før produktet tas i bruk igjen.

Krokinspeksjon

Advarsler:

VD-taljen med overbelastningsbeskyttelse bør, når den brukes i samsvar med sikre driftsprosedyrer, redusere sjansen for at en krok åpner seg betraktelig.

1. Enhver krok som må byttes ut på grunn av overdreven bøyning, vridning eller åpning av halsen, indikerer misbruk eller overbelastning av produktet. Derfor bør andre lastbærende komponenter i produktet inspiseres for mulig skade når slike forhold oppdages.
2. Reparer aldri kroker ved sveising eller omforming. Varme som påføres kroken vil endre den opprinnelige varmebehandlingen av krok materialet og redusere krokens styrke.
3. Sveis aldri håndtak eller andre fester til kroken.

Prosedyre for inspeksjon av kroker

Der det er aktuelt, inspiser kroker og mål halsåpningen minst én gang i måneden. Mellom regelmessige inspeksjoner bør det utføres daglige inspeksjoner av krokene. Sjekk følgende:

- Deformasjon, forvrengning, vridning, skade
- Manglende, bøyd eller skadede kroklåser
- Kjemisk skade, deformasjon eller sprekker
- Større enn 10 graders vridning fra planet til den ubøyde kroken
- Overdreven slitasje på åpningen eller setet

Kroklås

Inspeksjon av kroklås bør omfatte følgende:

Skift ut kroker som er åpnet så mye at låsen ikke griper tak i tuppen.

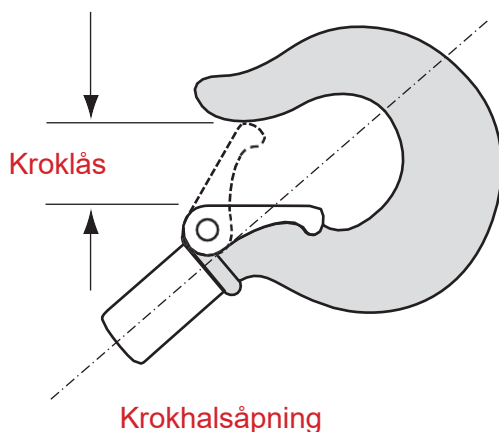

Låsen skal ha nok fjærtrykk til å holde den tett mot spissen av kroken og la den sprette tilbake til spissen når den slippes.

Bruk følgende diagram for å finne ut når kroken må byttes ut. Kroken må byttes ut hvis noen av problemene på forrige side oppdages, eller hvis de maksimale dimensjonene på diagrammene som følger nås.

Krokhalsåpning

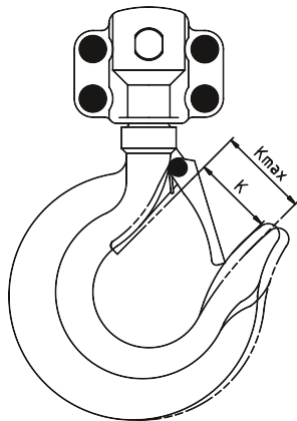

Størrelse	Standard K (mm)	Maks K (mm)
0,5 tonn	28	30,5
1 tonn	26	28,5
1,5 tonn	32,5	35,5
2 tonn	32	35
3 tonn	37	40,5
5 tonn	46	51

Krok nedre profil

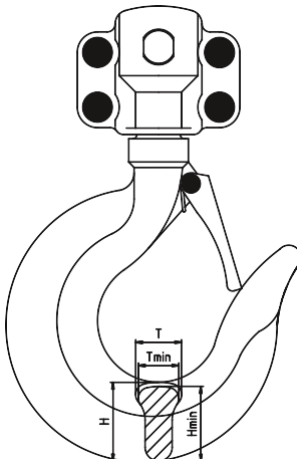

Størrelse	Standard H (mm)	Min. H (mm)	Standard T (mm)	Min. T (mm)
0,5 tonn	19,1	17,1	13	11,7
1 tonn	25,7	23,1	16	14,4
1,5 tonn	28,8	25,9	17	15,3
2 tonn	34,3	30,9	21	18,9
3 tonn	43,9	39,5	25	22,5
5 tonn	52,5	47	32	28,8

Kjettinginspeksjon

Inspiser kjedet før hver bruk. Kontroller følgende visuelt daglig mellom de vanlige inspeksjonene:

- Rengjør kjedet før inspeksjon med et ikke-etsende/ikke-syreholdig løsemiddel
- Smøring av kjedet kan være nødvendig hvis det setter seg fast eller er støyende
- Kjeden mates jevnt inn i og fra taljen og avgir ingen knekkelyd når en last heises
- Undersøk visuelt ledd for ledd for hakk, hulrom, sveisesprut, korrosjon eller forvrengte ledd. Vær nøye med å se på kjedens kontaktpunkter, som kan vise overdreven slitasje.
- Test taljen med last og observer driften av kjetting over lastskivene.

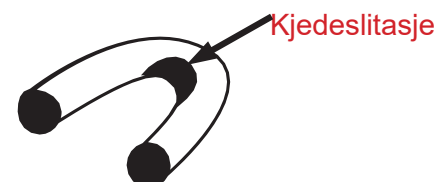

Kjettingvarsler:

Forsiktighet: Det må erkjennes at visse faktorer ved bruk av kjetting og tilbehør kan være misbrukende og redusere belastningen som kjettingen eller tilbehøret tåler. Noen eksempler er vridning av kjettingen, misdannelse, forringelse ved belastning, bruk, forvitring og korrosjon, rask påføring av belastning eller rykking ved påføring av for store belastninger, og skarpe hjørner som skjærer.

På grunn av den knusende effekten gripekroker har på kjetting, må designfaktoren for alle enheter reduseres med 20 % for gripekrokapplikasjoner.

Bruk følgende diagram for å finne ut når kjetting må byttes ut. Det er nødvendig å bytte ut hele kjedet hvis noen av problemene på forrige side oppdages, eller hvis de maksimale dimensjonene i diagrammene som følger nås.

Lastkjetting - Én lenkelengde

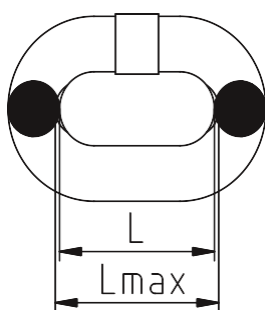

Dia	Standard L (mm)	Maks. lengde (mm)
4 mm	12	12,6
5 mm	15	15,8
6 mm	18	18,9
8 mm	24	25,2
10 mm	30	31,5

Lastkjetting - Diameter

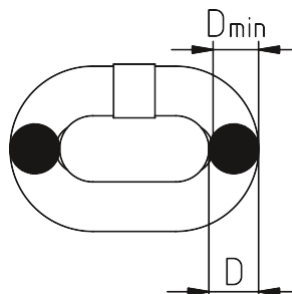

Dia	Standard D (mm)	Min. D (mm)
4 mm	4	3,6
5 mm	5	4,5
6 mm	6	5,4
8 mm	8	7,2
10 mm	10	9

Lastkjetting - fem lenker

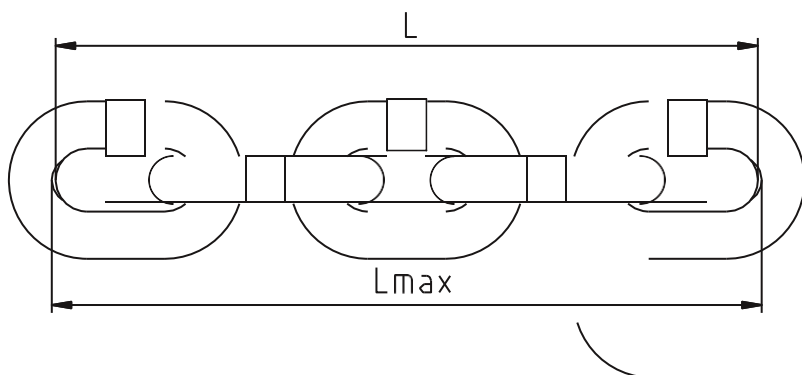

Dia	Standard L (mm)	Maks. lengde (mm)
4 mm	60	61,8
5 mm	75	77,5
6 mm	90	92,7
8 mm	120	123,6
10 mm	150	154,5

Håndkjede - Én lenkelengde

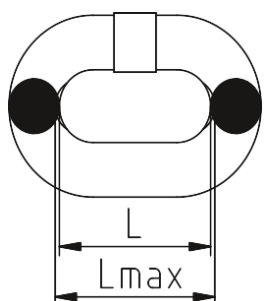

Dia	Standard L (mm)	Maks. lengde (mm)
5 mm	25	26,8

Importør:

Crane Partner AS

Dokkeskjærskaien, skur 23, 5006 Bergen

Tlf.: +47 55 32 58 00

post@cranepartner.no

www.cranepartner.no