

Bjelkeklype til horisontal løfting av stålkonstruksjoner



HKC 0.5~1

■ EGENSKAPER

- H-bjelker som ligger på siden kan løftes og håndteres horisontalt
- Holdekraften øker proporsjonalt med vekten på arbeidsstykket
- Klypekroppen er laget av en spesiell stållegering i ett stykke, og er optimalt herdet for maksimal styrke og holdbarhet.
- Bråkjøling gir stålet i kamskiven større holdbarhet
- Lakken på klypens kropp er varmebehandlet for best mulig finish.

- Det er løfteretninger der klypen ikke genererer nok kraft. Sørg for å ligge innenfor "Egnet område".

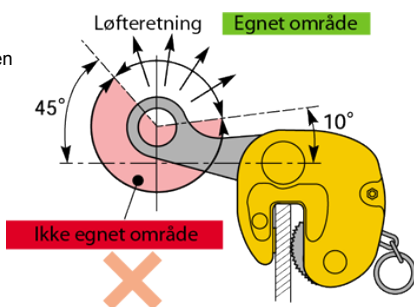

■ SPESIFIKASJONER

Item No.	Kapasitet (tonn)	Åpning (mm)	Vekt (kg)	Merknad
HKC 0.5	0.5	0~20	3.4	
HKC 1	1	0~25	6.2	

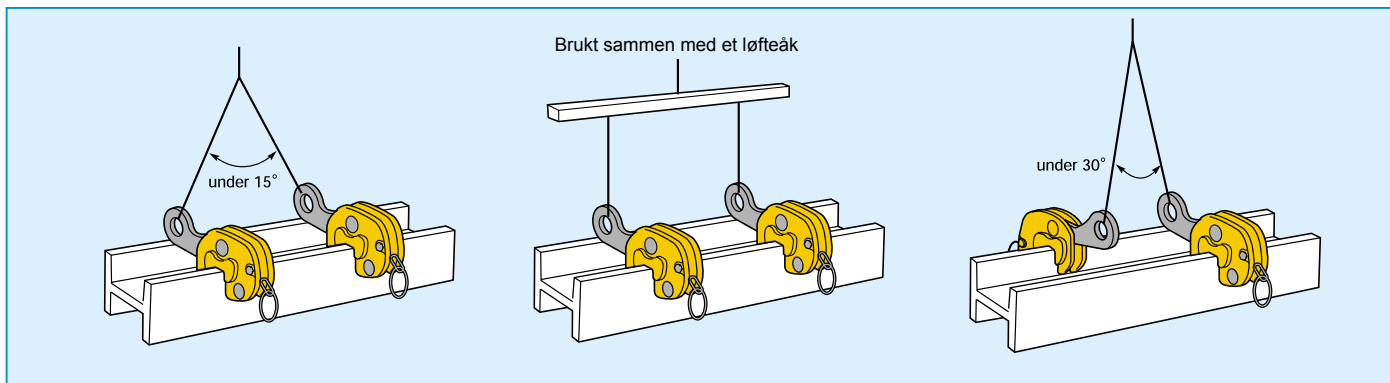

⚠️ Bruk alltid 2 eller flere klyper for et sikkert løft!

■ DIMENSJONER

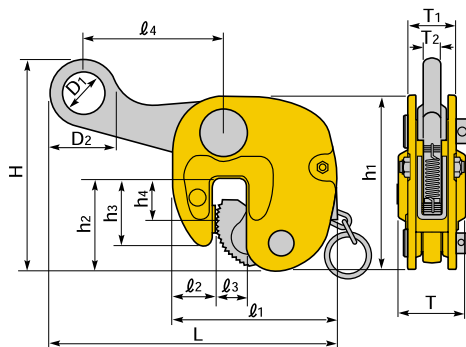

Artikkel nr.	H (MAX.)	h1	h2	h3	h4	L	l1	l2	l3	l4	T	T1	T2	D1	D2
HKC 0.5	186	140	74	53.5	33	255	131	31	24	135	48	42	16	40	60
HKC 1	206	170	90	65	40	280	160	42.5	29.5	137	63	47	16	40	65